

## Spindellager HCB7010-C-T-P4S-UL

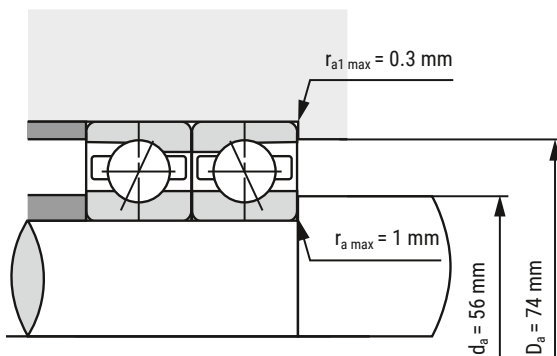
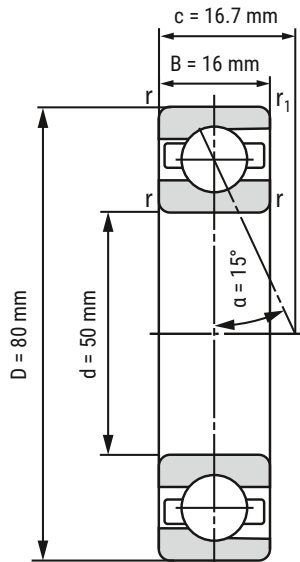

d	50 mm
D	80 mm
B	16 mm

c	16.7 mm	
D <sub>a</sub>	74 mm	Toleranz: H12
d <sub>a</sub>	56 mm	Toleranz: h12
r <sub>min</sub>	1 mm	
r <sub>1 min</sub>	0.6 mm	
r <sub>a max</sub>	1 mm	
r <sub>a1 max</sub>	0.3 mm	
α	15°	Druckwinkel

m	214 kg	Gewicht
C <sub>r</sub>	25970 N	dynamische Tragzahl, radial
C <sub>0r</sub>	15340 N	statische Tragzahl, radial
F <sub>VL</sub>	150 N	Vorspannkraft
F <sub>VM</sub>	390 N	Vorspannkraft
F <sub>VH</sub>	780 N	Vorspannkraft
C <sub>aL</sub>	62.8 N/μm	axiale Steifigkeit
C <sub>aM</sub>	94.1 N/μm	axiale Steifigkeit
C <sub>aH</sub>	129.8 N/μm	axiale Steifigkeit
n <sub>G Fett</sub>	24000 r/min	Grenzdrehzahl Fettschmierung
n <sub>O Öl</sub>	38000 r/min	Grenzdrehzahl Ölschmierung

**i** Alle Angaben wurden sorgfältig erstellt und überprüft. Kugellager-Express GmbH übernimmt keinerlei Haftung für unvollständige oder fehlerhafte Angaben.

HIER GEHT'S ZUR  
ARTIKELSEITE  
(anklicken oder scannen)

