

Spindellager HCB7009-C-T-P4S-UL

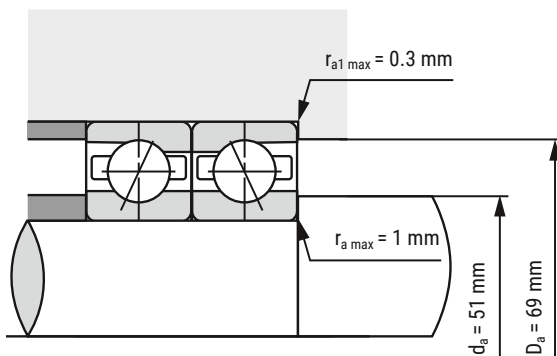
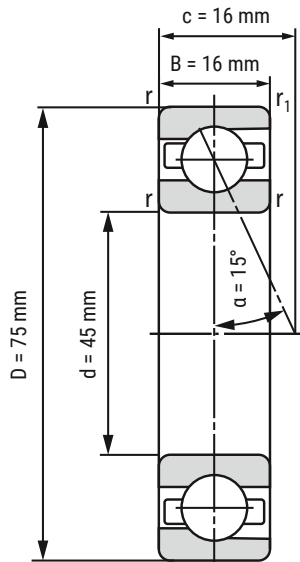

d	45 mm
D	75 mm
B	16 mm

c	16 mm	
D_a	69 mm	Toleranz: H12
d_a	51 mm	Toleranz: h12
r_{min}	1 mm	
r_{1 min}	0.6 mm	
r_{a max}	1 mm	
r_{a1 max}	0.3 mm	
α	15°	Druckwinkel

m	197 kg	Gewicht
C_r	24400 N	dynamische Tragzahl, radial
C_{0r}	13490 N	statische Tragzahl, radial
F_{VL}	150 N	Vorspannkraft
F_{VM}	340 N	Vorspannkraft
F_{VH}	690 N	Vorspannkraft
C_{aL}	58.8 N/μm	axiale Steifigkeit
C_{aM}	83.2 N/μm	axiale Steifigkeit
C_{aH}	115.5 N/μm	axiale Steifigkeit
n_{G Fett}	26000 r/min	Grenzdrehzahl Fettschmierung
n_{O Öl}	40000 r/min	Grenzdrehzahl Ölschmierung

i Alle Angaben wurden sorgfältig erstellt und überprüft. Kugellager-Express GmbH übernimmt keinerlei Haftung für unvollständige oder fehlerhafte Angaben.

HIER GEHT'S ZUR
ARTIKELSEITE
(anklicken oder scannen)

