

Spindellager B7218-E-T-P4S-UL

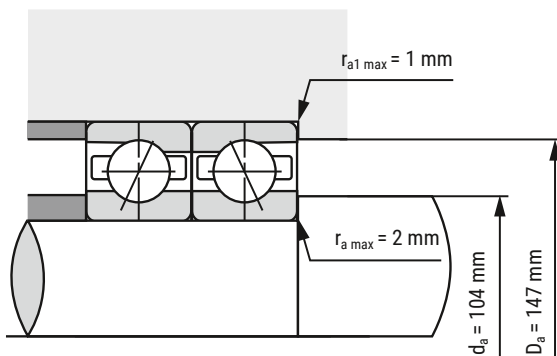
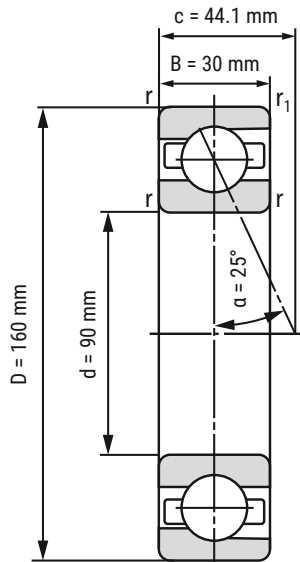

d	90 mm
D	160 mm
B	30 mm

c	44.1 mm	
Da	147 mm	Toleranz: H12
da	104 mm	Toleranz: h12
r _{min}	2 mm	
r _{1 min}	1 mm	
ra max	2 mm	
ra1 max	1 mm	
α	25°	Druckwinkel

m	2.2 kg	Gewicht
C _r	116900 N	dynamische Tragzahl, radial
C _{0r}	99900 N	statische Tragzahl, radial
F _{VL}	1270 N	Vorspannkraft
F _{VM}	2940 N	Vorspannkraft
F _{VH}	5880 N	Vorspannkraft
C _{aL}	280 N/μm	axiale Steifigkeit
C _{aM}	382.4 N/μm	axiale Steifigkeit
C _{aH}	501.7 N/μm	axiale Steifigkeit
n _{G Fett}	7500 r/min	Grenzdrehzahl Fettschmierung
n _{Öl}	12000 r/min	Grenzdrehzahl Ölschmierung

i Alle Angaben wurden sorgfältig erstellt und überprüft. Kugellager-Express GmbH übernimmt keinerlei Haftung für unvollständige oder fehlerhafte Angaben.

HIER GEHT'S ZUR
ARTIKELSEITE
(anklicken oder scannen)

