

Spindellager B7211-E-T-P4S-UL

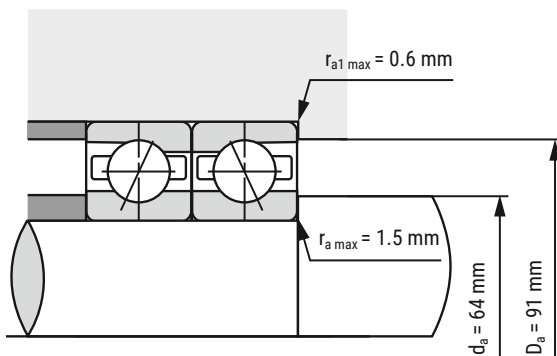
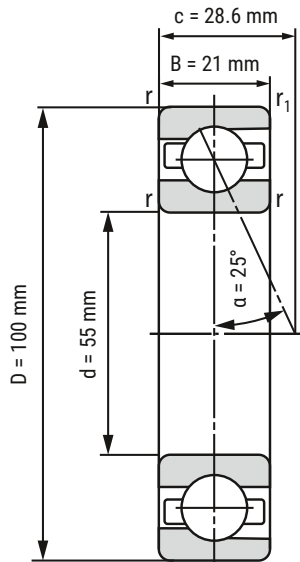

d	55 mm
D	100 mm
B	21 mm

c	28.6 mm	
Da	91 mm	Toleranz: H12
da	64 mm	Toleranz: h12
r _{min}	1.5 mm	
r _{1 min}	0.6 mm	
ra _{max}	1.5 mm	
ra _{1 max}	0.6 mm	
α	25°	Druckwinkel

m	617 kg	Gewicht
C _r	50500 N	dynamische Tragzahl, radial
C _{0r}	38220 N	statische Tragzahl, radial
F _{VL}	490 N	Vorspannkraft
F _{VM}	1180 N	Vorspannkraft
F _{VH}	2350 N	Vorspannkraft
C _{aL}	168.1 N/μm	axiale Steifigkeit
C _{aM}	233 N/μm	axiale Steifigkeit
C _{aH}	305.4 N/μm	axiale Steifigkeit
n _{G Fett}	13000 r/min	Grenzdrehzahl Fettschmierung
n _{O Öl}	20000 r/min	Grenzdrehzahl Ölschmierung

i Alle Angaben wurden sorgfältig erstellt und überprüft. Kugellager-Express GmbH übernimmt keinerlei Haftung für unvollständige oder fehlerhafte Angaben.

HIER GEHT'S ZUR
ARTIKELSEITE
(anklicken oder scannen)

